

Disco de sierra circular de mármol de granito con borde de turbo seco y húmedo de 1 pieza,
hoja de sierra curvada para mayorista

Especificación:

Las siguientes son especificaciones normales **Hoja de sierra curvada con borde turbo
seco húmedo 1pcs:**

0
1
2
3
4
5
6
7
8
9
A



Las especificaciones anteriores son solo para referencia, otras especificaciones pueden estar disponibles según la demanda del cliente.

Característica:

Hoja de sierra curvada con borde turbo seco y húmedo de 1 pieza

Calidad profesional *, corte muy rápido

Hoja * diseñada para cortar piedra de mármol de hormigón de granito

* Cortes precisos y precisos.

* Con dientes protectores, evite rebajar.

* Uso seco y húmedo, mejor rendimiento con agua.

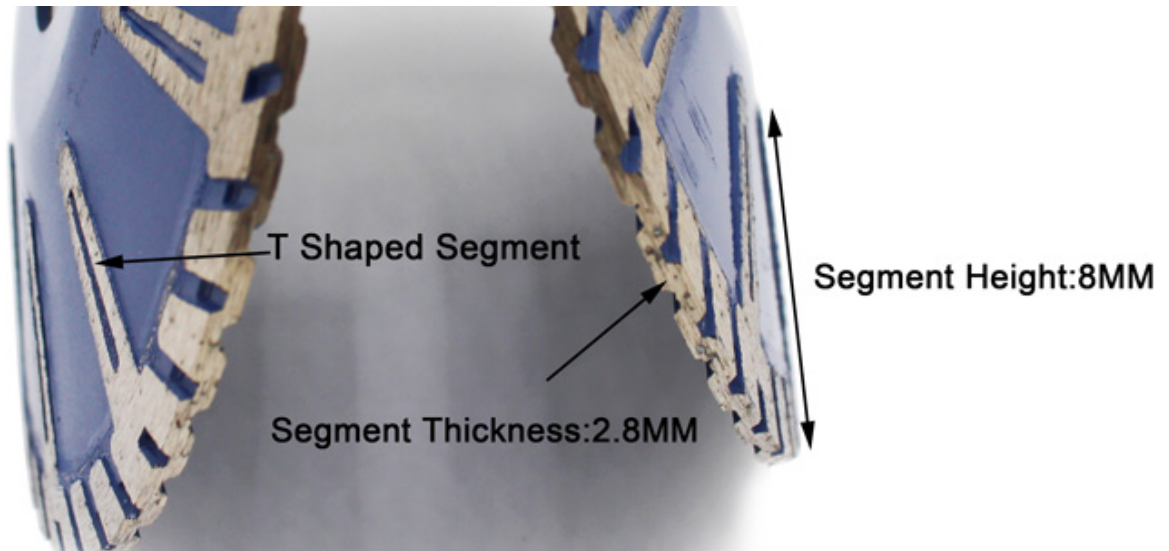

Descripción:

Hoja de sierra curvada con borde turbo seco y húmedo de 1 pieza corte más rápido en tipos de piedra dura, medianamente dura, blanda, como granito, mármol, arenisca, piedra caliza, etc.

Altura del segmento	8mm
Agujero:	22.23mm
Espesor del segmento:	2.8mm
Espada Talla:	5 pulgadas
Diámetro externo:	125mm
Espada Tipo:	Hoja de sierra sinterizada
Característica:	Velocidad de corte rápida
Refinamiento:	Aceite antioxidante, aceite brillante y pintura en aerosol
Solicitud:	Piedra, mármol, granito, hormigón, etc.



Ventaja:

Hoja de sierra curvada con borde turbo seco y húmedo de 1 pieza

1. El corte es liso y liso, la costura de corte es pequeña y la formación es precisa.
2. Forma de diente corrugado, eliminación rápida de virutas, propicio para cortar, alta eficiencia de corte
3. Con dientes de protección reforzados en forma de T, la vida útil de la hoja de sierra es más larga.
4. Proceso de sinterización térmica fina, tanto en seco como en húmedo.

Fábrica = Control de calidad = Precio competitivo = Tecnología propia = OEM

boreway[®]



Solicitud:

Hoja de sierra curvada con borde turbo seco y húmedo de 1 pieza con T segmentado tiene un segmento profundo en ambos lados que mejora el corte curado, el rectificado menor y ayuda a prevenir la unión para el corte curado en granito y mármol.

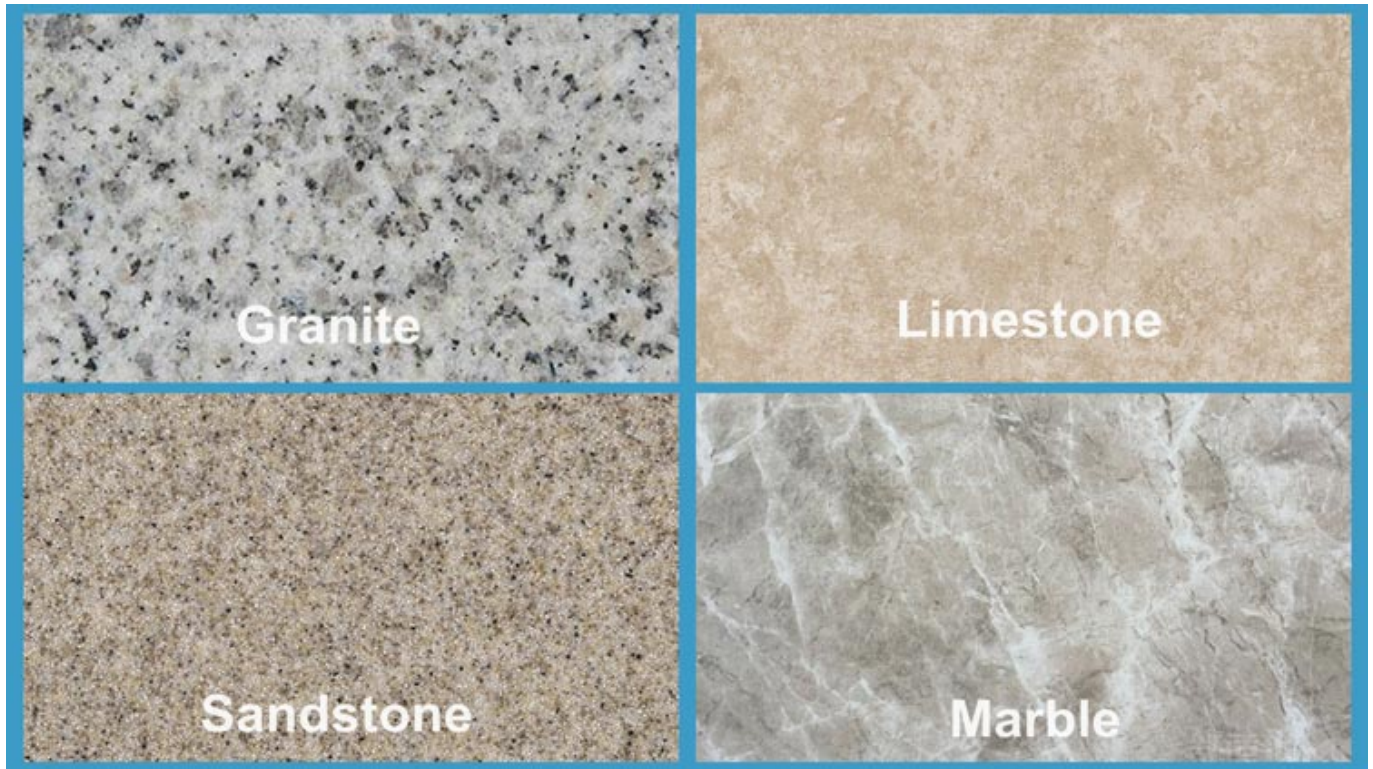

Aplicaciones de la máquina:

Hoja de sierra curvada con borde turbo seco y húmedo de 1 pieza se utiliza para cortar placas de alambre redondas o en forma de arco para proteger la mesa. El efecto de corte en los lados interno y externo también es excelente. Herramienta de corte adecuada para corte profundo y carga de trabajo de alta intensidad. Adecuado para todo tipo de máquinas de corte manual o amoladoras angulares.

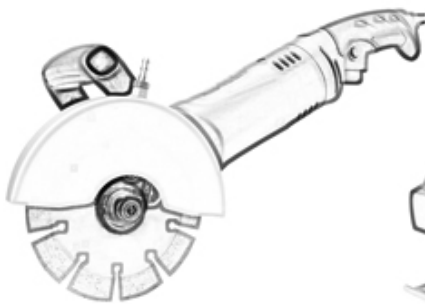

Angle Grinders Machine

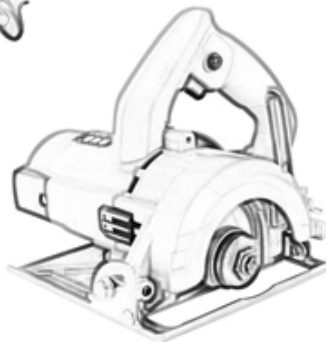

Manual Cutting Machine

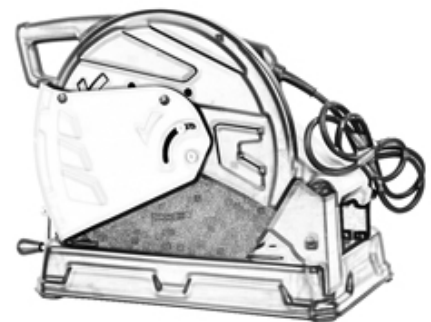



Atención cuando uso:

1. Antes de instalar la hoja de sierra, se eliminarán las contaminaciones que se adhieren entre la hoja de sierra y la brida.

Al instalar la hoja de sierra, la dirección marcada debe mantenerse consistente con la rotación

La dirección de las herramientas eléctricas y la brida se sujetarán con una llave fija a las herramientas eléctricas.

2. No use ninguna hoja de sierra que haya sido deformada por ser presionada o estrellada.
3. Al operar, el operador debe usar casco de seguridad, calzado de seguridad y gafas protectoras, guantes protectores, además, si es necesario, el operador debe usar tapones para los oídos, mascarillas, etc.
4. Las herramientas eléctricas deberán tener una cubierta protectora.

Productos relacionados:

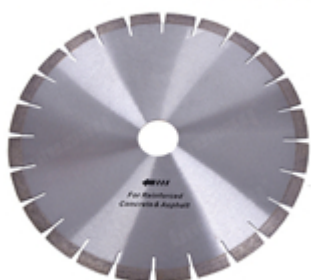

Boreway Machinery Co., Ltd
www.fordiamondtools.com
www.diamondtools.top

[Hoja de sierra circular de diamante para hormigón](#)



Boreway Machinery Co., Ltd.
www.diamondtools.top
www.boreway.com

[Hoja de sierra de alto turbo soldada con láser profesional](#)

Sobre nosotros:



Embalaje & Entrega:

PD:

1. Herramientas de embalaje en cajas de cartón
2. Por aire / mar para mercancías por lotes, aeropuerto / puerto de recepción
3. Menos de 45 kg, generalmente entrega por expreso (puerta a puerta)
4. Cuando las herramientas están en grandes cantidades, se empaican en cajas de madera



Nuestro servicio:

1. Cantidad de orden baja: puede cumplir con la orden de prueba que necesita.
- 2) Entrega rápida: obtenemos grandes descuentos de los agentes de carga.
3. OEM aceptable: podemos producir de acuerdo a sus muestras o dibujos.
4. Buena calidad: tenemos un estricto sistema de control de calidad. Tiene una buena reputación en el mercado.
- 5) Buen servicio: consideramos a nuestros clientes como Dios con un alto grado de profesionalismo y entusiasmo.

PREGUNTAS MÁS FRECUENTES:

1. Si queremos pedir su producto, ¿cómo sabemos su calidad?

Puede probar con un pedido pequeño, y luego sabrá la calidad. Hoy en día, muchas personas en el mundo usan productos chinos debido a su alta calidad y alto costo. Somos un fabricante profesional de herramientas de diamante con más de 8 años de experiencia en fabricación.

2. ¿Puede proporcionar muestras gratis?

No proporcionamos muestras gratis. Con base en años de experiencia, creemos que los clientes los querrán debido a su calidad confiable. Al comprar muestras, las apreciaremos y apreciaremos y haremos que obtengan más. Estamos listos para ofrecer a nuestros clientes potenciales un descuento especial en muestras. Es muy importante que nos envíe sus

comentarios, y lo apreciaremos.

3. ¿Su empresa acepta la personalización?

Por supuesto, aceptamos personalización. Incluyendo diferentes colores, objetos de corte, etc. También podemos etiquetar su propia etiqueta y la marca de la empresa. Si desea que hagamos nuevos productos para usted, simplemente envíenos sus productos. Ya sean dibujos o muestras, tenemos la capacidad de producir los mismos productos. No venderemos estos productos a otros, solo los clientes pueden obtener permiso.

Tenga en cuenta:

Utilice la máquina de soldadura por plata de alta frecuencia en lugar de fuego para hacer la soldadura, el tiempo de soldadura es de solo unos segundos, de lo contrario, el diamante dentro de los segmentos probablemente se dañará por la alta temperatura, ¡entonces el rendimiento de corte se reducirá!

Contáctenos:

Fujian Nanan **boreway** Machinery Co.,Ltd.



No.605 Huahui Center, Shuitou Town 362342 Quanzhou, Fujian, China



TEL: (+86) 595-86990206 /



Fax: (+86) 595-86990220



Móvil / WhatsApp / Wechat: (+ 86) 18650679939



Correo electrónico: boreway@boreway.com