

Descriptions:



4 "4.5" 5 "roue de meulage simple de rangée de diamant de diamant pour la maçonnerie en béton

En utilisant **Meule à meuler à une rangée** est le moyen le plus efficace de rectifier les marques et les imperfections dans le béton, ainsi que dans la maçonnerie, la pierre et autres matériaux de construction.

Meule à meuler à une rangée. Ce gobelet à une rangée est conçu pour un retrait rapide et une longue durée de vie.

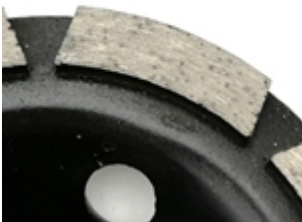

Caractéristiques:

Ce qui suit sont des spécifications normales Meule à meuler à une rangée:

Prénom:	Meule à meuler à une rangée
Ennuyer:	M14, 22,23, 5/8 "-11
Matériel vierge:	Acier 45Mn
Finition de surface:	Peinture de couleur
Grits disponibles:	Grossier, moyen, fin
Matériel:	Diamant Et Métal En Poudre
Lien disponible:	Liaison souple, liaison moyenne, liaison dure
Machine:	Meuleuse d'angle ou rectifieuse générale
Diamètre:	4 pouces (D100MM), 4,5 pouces (D115mm), 5 pouces (D150mm), 7 pouces (D180MM)

Des outils spécialement conçus sont disponibles pour toute application standard. nous pouvons

Adaptez vos outils à vos besoins spécifiques.

Détails du produit:

Meule à meuler à une rangée:



4 Inch

4.5 Inch

5 Inch



SINGLE ROW GRINDING CUP WHEEL



Fast Grinding
5MM workable thickness
3MM Strong Core Steel

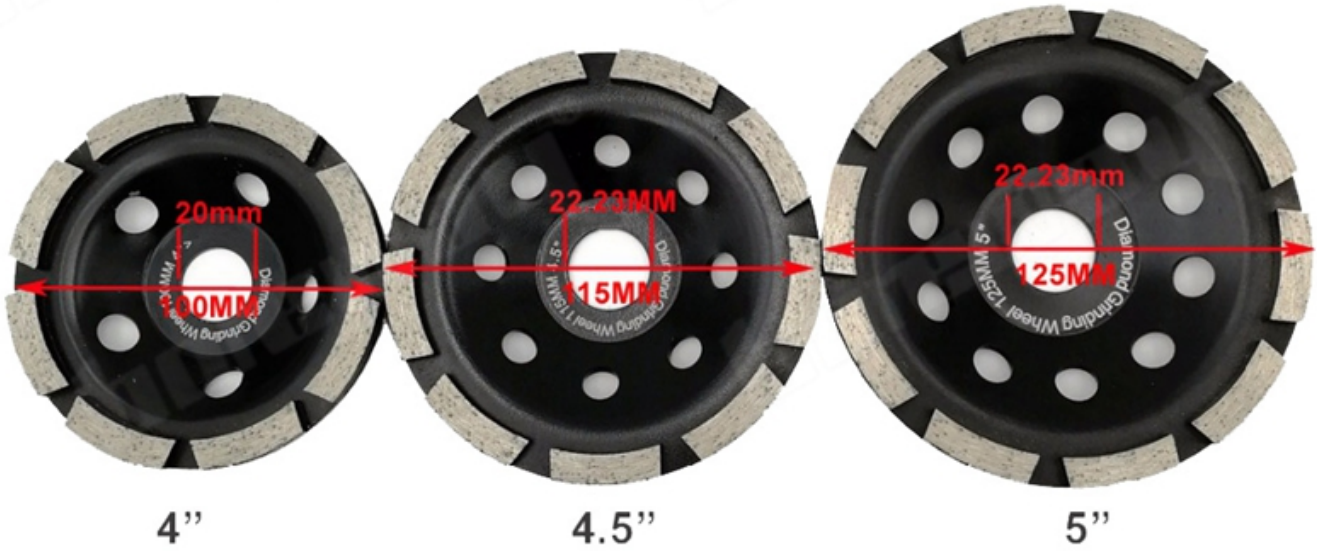



E6 diamond powder ,one of the best quality diamond powder in the world.

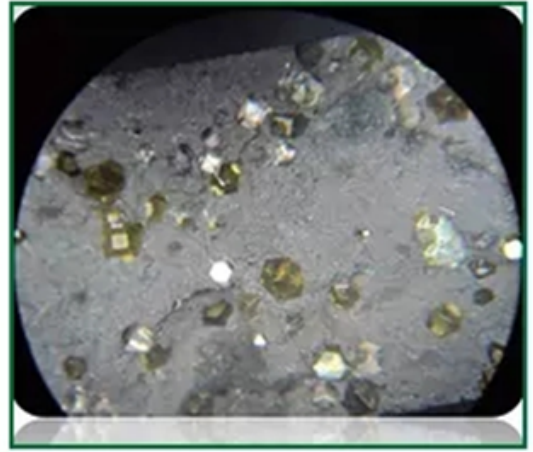

Diamond powder under the microscope

Diamètre extérieur:

Outer Diameter		Segment Size(mm) (L*W*H)	Core	Diamond Grit
Inch	mm			
4	100	30*5.0*8.0	22.23, M14, 5/8"-11 etc.	30#, 50#, 100#
4.5	115	30*5.0*8.0		30#, 50#, 100#
5	125	40*5.0*8.0		30#, 50#, 100#
7	180	28*5.0*8.0		30#, 50#, 100#

[Si vous êtes intéressé par nos produits, vous pouvez cliquer sur moi.](#)

Applications:

Meule à meuler à une rangée Granit, marbre, produits en béton, matériaux de maçonnerie et tous types de pierres naturelles.





Choix Grit:

Tasse de broyage à une rangée Les diamants à liant métallique de la roue à diamants sont caractérisés par une efficacité de broyage élevée et une force de broyage faible, ce qui génère moins de chaleur dans le processus de broyage.

1) grain grossier: 16 #, 24 #, 25 #, 30 # etc.

Pourrait être utilisé pour les sols en béton inégaux, les préparations de meulage grossier ou la rénovation de sols anciens

2) grains moyens: 36 #, 50/60 #, 60/80 # etc.

Peut être utilisé pour tous les types de sols en béton et en terrazzo, la préparation du meulage au sol ou la rénovation de sols anciens.

3) grains fins: 80/100 #, 100/120 #, 120/150 #, 200 # etc.

Pourrait être utilisé pour tous les types de sols en béton et en terrazzo, trouver la préparation de meulage sur le sol ou la rénovation de sols anciens avant le polissage.

Avantages:

1. Coupelle de broyage à une rangée Trous de ventilation pour une mouture rapide, sèche ou humide avec une longue durée de vie.
2. Segments de meulage avec des corps en acier traité thermiquement qui augmentent la durabilité et la durée de vie de la roue.
3. La forte concentration de diamants permet une vitesse de coupe plus rapide, tandis que la haute qualité des diamants prolonge la durée de vie de la lame.

Fonctionnalités:

1. Orifices de ventilation pour un broyage rapide, sec ou humide avec une longue durée de vie.
2. La roulette de coupe Turbo Row est idéale pour le biseautage, le lissage et le façonnage.
3. Segments de meulage avec des corps en acier traité thermiquement qui augmentent la durabilité et la durée de vie du meulage.
4. Meule à meule à rangée unique appropriée pour une utilisation sur le meulage sur marbre,

carrelage, béton et roche

5. La concentration élevée de diamants permet une vitesse de coupe plus rapide, tandis que la haute qualité des diamants prolonge la durée de vie de la lame.

Produits connexes:



Boreway Machinery Co.,Ltd
www.diamondtools.top
www.boreway.net

Meule diamantée de 4 pouces



Boreway Machinery Co.,Ltd
www.diamondtools.top
www.boreway.net

Meule diamantée de 4,5 pouces

À propos de nous:



Notre service:

1. faible quantité d'ordre: il peut répondre à la commande de test dont vous avez besoin.
- 2 Livraison rapide: les transitaires nous offrent des rabais intéressants.
3. OEM acceptable: Nous pouvons produire selon vos échantillons ou dessins.
4. Bonne qualité: Nous avons un système de contrôle de qualité strict. A une bonne réputation sur le marché.
- 5 Bon service: Nous considérons nos clients comme Dieu avec un degré élevé de professionnalisme et d'enthousiasme.

Notez s'il vous plaît:

1. S'il vous plaît fournir des articles avant l'achat.
2. S'il vous plaît fournir le numéro de modèle avant l'achat.
3. D'autres spécifications peuvent être personnalisées en fonction des besoins.

Contactez nous:

Fujian Nanan **boreway** Machinery Co.,Ltd.

 No.605 Huahui Center, ville de Shuitou 362342 Quanzhou, Fujian, Chine

 **TEL:** (+86) 595-86990206 /  **Fax:** (+86) 595-86990220

 **Mobile / WhatsApp / Wechat:** (+ 86) 13559599186

 **Email:** boreway05@boreway.net

 **Kelly Huang**