

Disco per dischi diamantati per piastrelle in pietra di porcellana per piastrelle circolari in diamante di porcellana cerchiata per uso bagnato o asciutto

### caratteristica:

### Disco da taglio circolare da 230 mm per turbo o secco

Spessore del segmento:	2,6 millimetri
Larghezza del segmento:	34,4 millimetri
Dimensione:	230m, 9inch
Processo produttivo:	Pressato a freddo
Altezza del segmento:	8/10/12 millimetri
Alesaggio:	16 / 20mm, 22,23 millimetri, 25,4 millimetri, 50 millimetri
Applicazione:	Pietra, cemento, ceramica, porcellana, piastrelle, muratura
Macchinari:	Smerigliatrice angolare, sega circolare, sega circolare, ecc.

1. Il disco da taglio diamantato è progettato per il taglio di granito, marmo, pietra, muratura, mattoni duri ecc. materiali di costruzione

2. Disco da taglio circolare da 230 mm per turbo o secco può rimuovere efficacemente i trucoli per migliorare la velocità di taglio.

3. I fori di raffreddamento possono raffreddare le lame per proteggere le lame diamantate per una durata più lunga.

4. Questo disco da taglio diamantato in granito è caratterizzato da un taglio veloce e nessuna scheggiatura.

### Specifica:

Di seguito sono riportate le specifiche normali **Disco da taglio circolare 230mm per cerchio bagnato o asciutto:**

Diametro		Foro		Segmento		segmenti		Segmento	
inch	mm	Dimensione (Mm)		Larghezza (Mm)		Spessore (Mm)		Altezza (Mm)	
4.3	110	32.3		1.8		8/10/12		4	105
4.5	115	38.5		1.8		8/10/12		35	1.8
5	125	37.5		2.0		8/10/12		8/10/12	
6	150	33.5		2.2		8/10/12		16/20	
7	180	35		2.4		8/10/12		22.23	
8	200	39.2		2.4		8/10/12		25.4	
9	230	34.4		2.6		8/10/12		50	

Le specifiche di cui sopra sono solo per riferimento, altre specifiche possono essere disponibili secondo la richiesta del cliente.

**Our factory** use original high grade diamond



pk

**Other factory** mix second diamond selected from waste segment



**Our blade** cutting effect



pk

**Other supplier** blade cutting effect

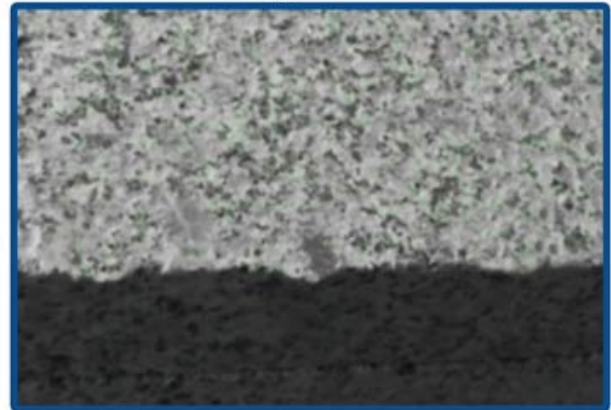

### **Vantaggio:**

#### **Disco da taglio circolare da 230 mm per turbo o secco**

1. La lama stampata a caldo garantisce una lunga durata.
2. Qualità professionale, taglio molto veloce.
3. Taglio a secco e ad umido, privo di trucioli.
4. Può ridurre molto l'attrito di taglio, migliorare la planarità della lastra, risparmiare energia.

Fabbrica = Controllo qualità = Prezzo competitivo = Tecnologia propria = OEM

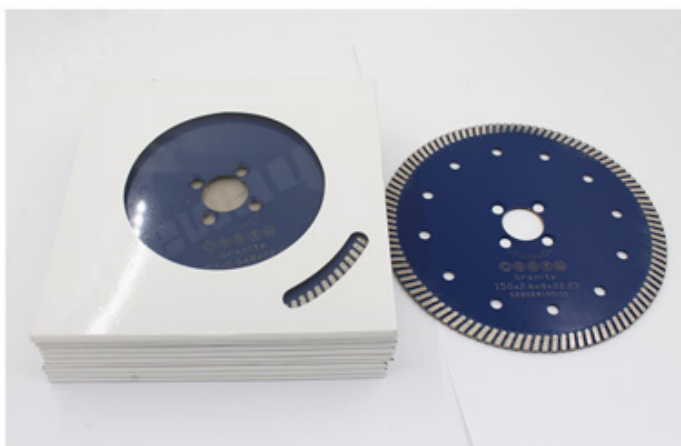
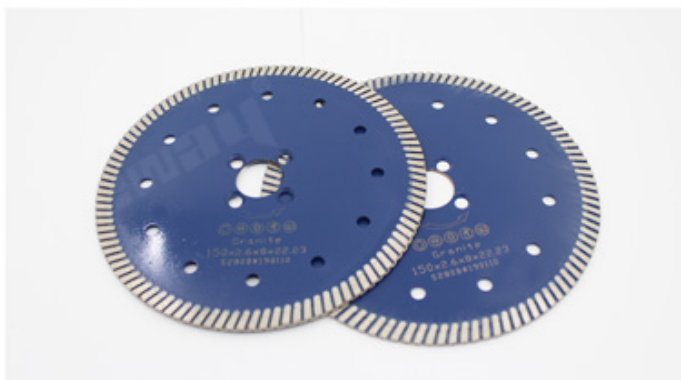

### Descrizione:

**Disco da taglio circolare da 230 mm per turbo o secco** è una lama diamantata particolarmente stabile e matura, particolarmente adatta per il taglio di ceramica, porcellana, piastrelle vetrificate, granito, gres, piastrelle dure e altre pietre.

Attenzione quando si usa:

1. Prima dell'installazione della lama della sega, rimuovere gli inquinanti che aderiscono alla lama e alla flangia, durante l'installazione della lama della sega, la direzione contrassegnata deve essere mantenuta coerente con la rotazione la direzione degli utensili elettrici e la flangia devono essere fissati mediante una chiave fissata agli utensili elettrici.
2. Non utilizzare alcuna lama che è stata deformata per essere stata premuta da un incidente.
3. Durante il funzionamento, l'operatore deve indossare un casco di sicurezza, calzature e occhiali protettivi, guanti protettivi, inoltre, se necessario, l'operatore deve utilizzare tappi per le orecchie, maschera e così via
4. Gli utensili elettrici devono avere una copertura protettiva.



● Cold Press Mschine

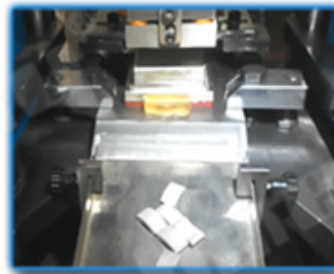

● Fill The Mold



● The Product Polishing



● Remove The Mold



● Hot Press Machinery

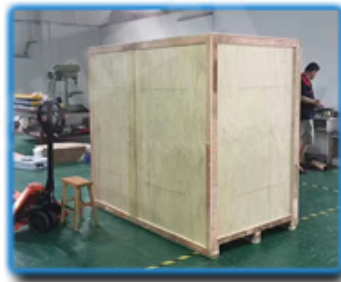
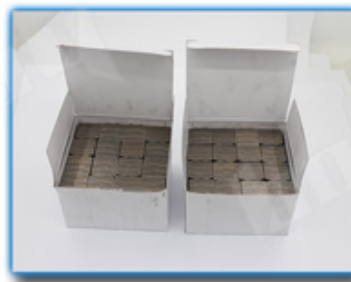

● Packing

## applicazioni:

### Sinterizzato a caldo, secco o bagnato!

Disco da taglio circolare da 230 mm per turbo o secco è adatto per tipi di granito, pietra, calcare, arenaria, basalto, pietra naturale pietra lavica ecc.



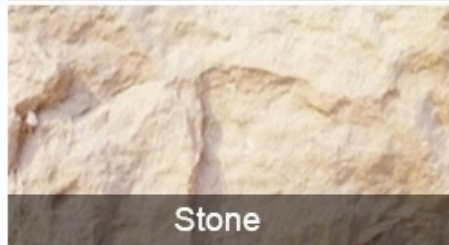
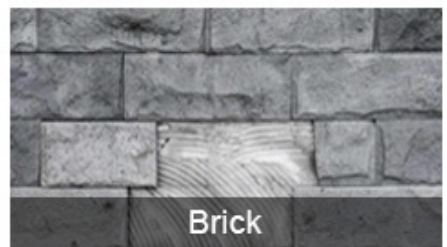
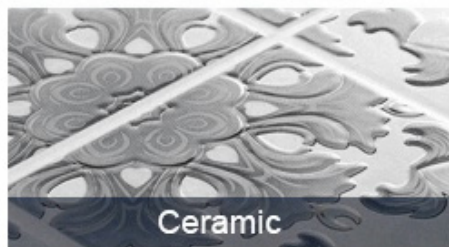
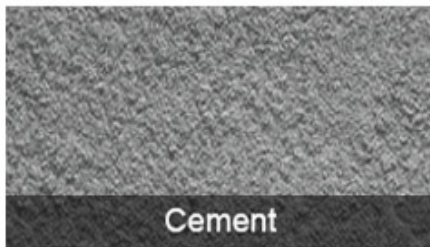

## Macchina per applicazioni:

**Disco da taglio circolare da 230 mm per turbo o secco** è uso per smerigliatrice angolare, sega circolare, sega per muratura, sega circolare



Electric circular saw



Angle Grinder

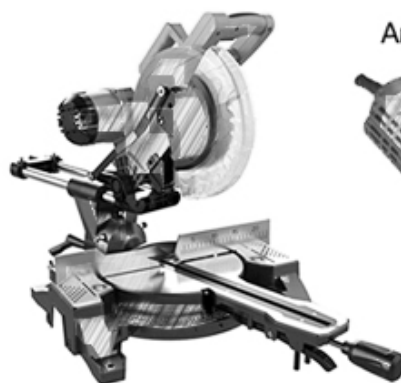

Multi-function cutting machine



Road cutting machine

## Prodotti correlati:



Boreway Machinery Co.,Ltd  
www.fordiamondtools.com  
www.diamondtools.top

Segmento di diamante della struttura a sandwich di forma di K.



Boreway Machinery Co.,Ltd  
www.diamondtools.top  
www.boreway.net

Segmento Premium da 40 pollici 1200mm

**Riguardo a noi:**







## Imballaggio & Consegna:

PS:

1. Strumenti di imballaggio in scatole di cartone
2. Per via aerea / marittima per merci in lotti, ricezione aeroporto / porto
3. Meno di 45 kg, generalmente consegna espressa (Porta a porta)
4. Quando gli utensili sono in grandi quantità, vengono imballati in casse di legno



## Nostro servizio:

1. Quantità di ordine bassa: può soddisfare l'ordine di prova necessario.
2. Consegna veloce: riceviamo grandi sconti dagli spedizionieri.
3. OEM accettabile: possiamo produrre secondo i vostri campioni o disegni.
4. Buona qualità: abbiamo un rigoroso sistema di controllo di qualità. Ha una buona reputazione nel mercato.
5. Buon servizio: consideriamo i nostri clienti come Dio con un alto grado di professionalità ed entusiasmo.

## FAQ:

### **1. Se vogliamo ordinare il tuo prodotto, come facciamo a sapere la tua qualità?**

Puoi testare con un piccolo ordine e poi conoscerai la qualità. Al giorno d'oggi, molte persone nel mondo usano i prodotti cinesi per la loro alta qualità e prestazioni ad alto costo. Siamo un produttore professionale di utensili diamantati con oltre 8 anni di esperienza nella produzione.

### **2. Potete fornire campioni gratuitamente?**

Non forniamo campioni gratuiti. Sulla base di anni di esperienza, crediamo che i clienti li vorranno per la loro qualità affidabile. Acquistando campioni, li apprezzeremo e li apprezzeremo e li faremo ottenere di più. Siamo pronti a offrire ai nostri potenziali clienti uno



sconto speciale sui campioni. È molto importante che tu ci dia un feedback e lo apprezzeremo.

### 3. La tua azienda accetta la personalizzazione?

Naturalmente accettiamo la personalizzazione. Compresi diversi colori, oggetti da tagliare, ecc. Possiamo anche etichettare la vostra etichetta e il marchio dell'azienda. Se vuoi che realizziamo nuovi prodotti per te, inviaci i tuoi prodotti. Che si tratti di disegni o campioni, abbiamo la capacità di produrre gli stessi prodotti. Non venderemo questi prodotti ad altri, solo i clienti possono ottenere l'autorizzazione.

#### Notare che:

Si prega di utilizzare una macchina saldata ad argento ad alta frequenza anziché il fuoco per effettuare la brasatura, il tempo di saldatura è di pochi secondi, altrimenti il diamante all'interno dei segmenti sarà probabilmente danneggiato dall'alta temperatura, quindi le prestazioni di taglio saranno ridotte!

#### Contattaci:

**Fujian Nanan *boreway* Machinery Co.,Ltd.**



No.605 Huahui Center, Shuitou Town 362342 Quanzhou, Fujian, Cina



**TEL:** (+86) 595-86990206 /  **Fax:** (+86) 595-86.990.220



**Cellulare / WhatsApp / Wechat:** (+ 86) 18650679939



**E-mail:** [boreway@boreway.com](mailto:boreway@boreway.com)



**Lyon Chang**