

115 мм Turbo Гладкая дисковая пила с несколькими отверстиями Дисковые режущие пластины для керамической плитки Гранитная мраморная кладка

**Характерная черта:**

**115-миллиметровые Турбо Гладкие Режущие пластины**

1. Долгий срок службы и превосходная производительность
2. Отличная производительность на твердых строительных материалах, железобетоне, кирпичном камне, гладкая резка на различных плитках, каменной кладке и камне.

**Спецификация:**

Ниже приведены нормальные характеристики **115 мм Turbo Гладкие режущие пластины:**

Диаметр	расточка		сегмент	Сегменты		сегмент		4	105	35	1,8	8/10/12
	Дюйм /мм	Размер (мм)		Размер ширины (мм)	толщина (мм)	Высота (мм)						
4.3	110	32.3	1.8	8/10/12								
4.5	115	38.5	1.8	8/10/12								
5	125	+37.5	2.0	8/10/12								
6	150	33.5	2.2	8/10/12								
7	180	35	2.4	8/10/12								
8	200	39.2	2.4	8/10/12								
9	230	34.4	2.6	8/10/12								

16/20  
22/23  
+25.4  
50

Вышеприведенные спецификации приведены только для справки, другие спецификации могут быть доступны по требованию заказчика.



● Cold Press Mschine

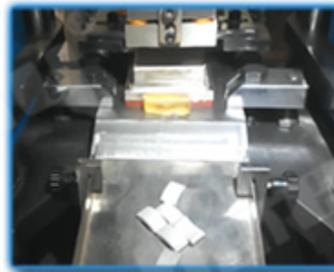

● Fill The Mold



● The Product Polishing



● Hot Press Machinery



● Remove The Mold



● Packing

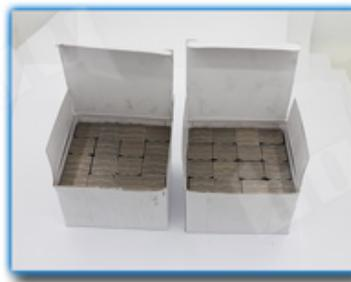

### Преимущество:

#### 115-миллиметровые Турбо Гладкие Режущие пластины

1. Горячее прессованное лезвие обеспечивает долгую жизнь
2. Professional качественно, очень быстрая резка
3. мокрой и сухой резки, без стружки

4. **115-миллиметровые Турбо Гладкие Режущие пластины** может значительно уменьшить трение при резании, улучшить плоскостность плиты, сэкономить энергию.

Фабрика = Контроль качества = Конкурентоспособная цена = Собственная технология = OEM

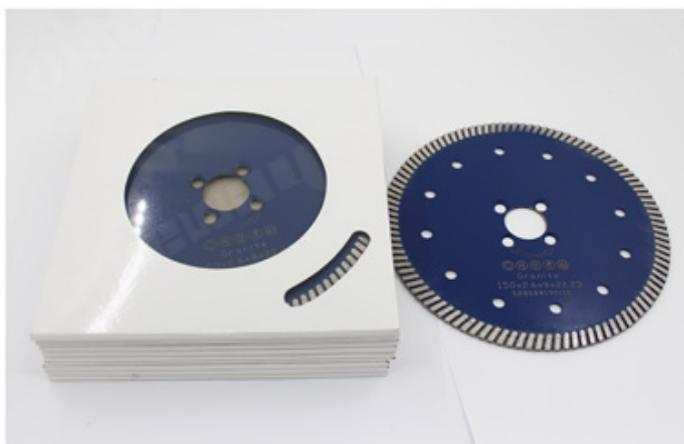
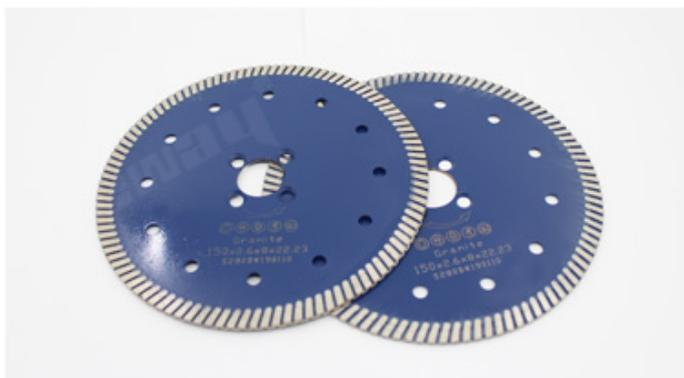
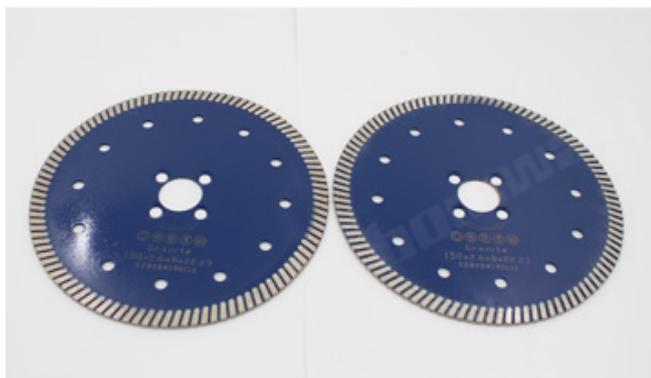

### Описание:

**115-миллиметровые Турбо Гладкие Режущие пластины** является особенно стабильным и зрелым алмазным пильным полотном, особенно подходящим для резки керамики, фарфора, керамической плитки, гранита, керамики, твердых плиток и других камней.

Внимание при использовании:

1. Перед установкой пильного полотна необходимо удалить загрязнения, прилипшие между пильным полотном и фланцем.  
при установке пильного полотна отмеченное направление должно соответствовать вращающемуся направлению электроинструмента, а фланец должен быть закреплен гаечным ключом, прикрепленным к электроинструменту.
2. Не используйте пилы, которые были деформированы из-за того, что были нажаты или разбиты.
3. При работе оператор должен носить защитный шлем, защитную обувь и защитные очки, защитную перчатку, а также, при необходимости, оператор должен использовать беруши, маску и т. Д.
4. Электроинструменты должны иметь защитную крышку.

**Our factory** use original high grade diamond



pk

**Other factory** mix second diamond selected from waste segment



**Our blade** cutting effect



pk

**Other supplier** blade cutting effect

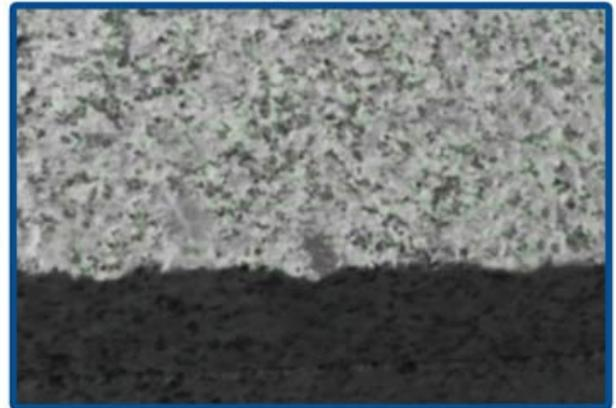

**Приложения:**

**Горячее спекание, сухое или влажное использование!**

115-миллиметровые Турбо Гладкие Режущие пластины подходит для видов гранита, камня, известняка, песчаника, базальта, натурального камня, лавового камня и т. д.

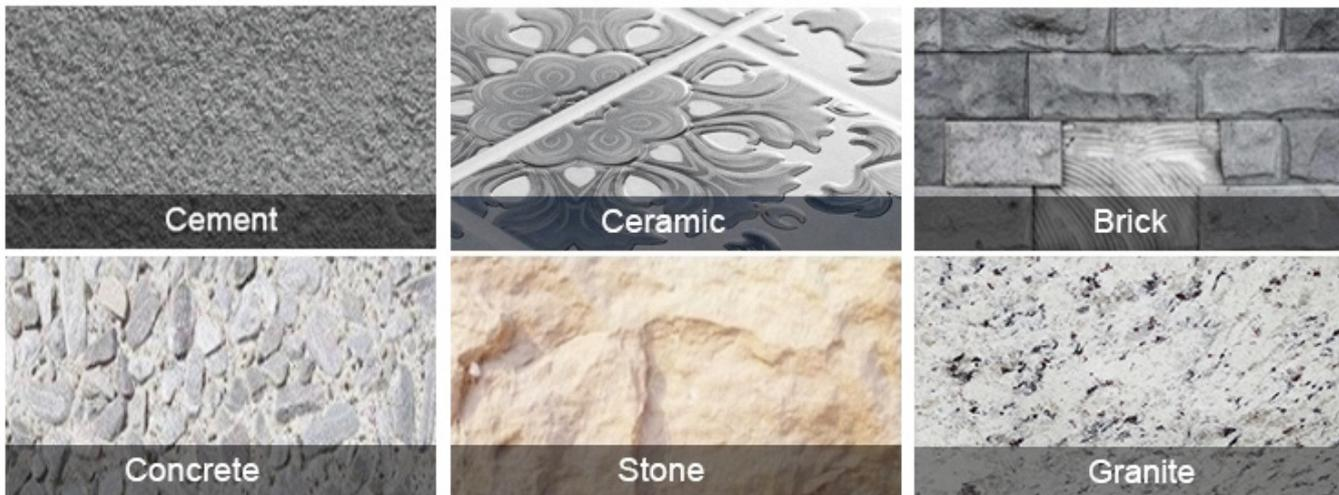

**Применение машины:**

**115-миллиметровые Турбо Гладкие Режущие пластины** использование за угловая шлифовальная машина, циркулярная пила, каменная пила, настольная пила



Electric circular saw

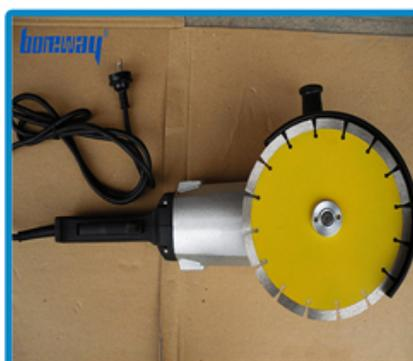

Angle Grinder



Multi-function cutting machine

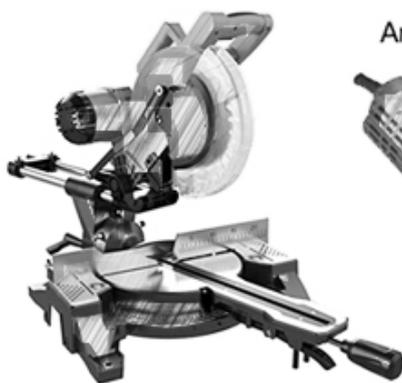

Road cutting machine



**Сопутствующие товары:**



Boreway Machinery Co.,Ltd  
www.fordiamondtools.com  
www.diamondtools.top

[K-образный алмазный сегмент сэндвич-структуры](#)



Boreway Machinery Co.,Ltd  
www.diamondtools.top  
www.boreway.net

[40-дюймовый премиум-сегмент 1200 мм](#)

**О нас:**





### **Упаковка & Доставка:**

PS:

1. Инструменты упаковки в картонные коробки
2. По воздуху / морю для партии товаров, аэропорт / порт получения
3. Меньше, чем 45 кг, как правило, доставка экспресс (от двери до двери)
4. Когда инструменты в больших количествах, они упаковывают в деревянные ящики



## Наш сервис:

1. Низкое количество заказа: он может удовлетворить тестовый заказ вам нужно.
2. Быстрая доставка: мы получаем большие скидки от экспедиторов.
3. OEM приемлемо: мы можем изготовить по вашим образцам или чертежам.
4. Хорошее качество: у нас есть строгая система контроля качества. Имеет хорошую репутацию на рынке.
5. Хороший сервис: мы считаем наших клиентов Богом с высоким уровнем профессионализма и энтузиазма.

## ЧАСТО ЗАДАВАЕМЫЕ ВОПРОСЫ:

### **1. Если мы хотим заказать ваш продукт, как мы узнаем ваше качество?**

Вы можете проверить с небольшим заказом, и тогда вы будете знать качество. В настоящее время многие люди в мире используют китайские продукты из-за их высокого качества и высокой стоимости. Мы являемся профессиональным производителем алмазного инструмента с более чем 8-летним опытом производства.

### **2. Можете ли вы предоставить образцы бесплатно?**

Мы не предоставляем бесплатные образцы. Основываясь на многолетнем опыте, мы считаем, что клиенты будут хотеть их из-за их надежного качества. Приобретая образцы, мы будем дорожить и ценить их и заставлять их получать больше. Мы готовы



предложить нашим потенциальным клиентам специальную скидку на образцы. Очень важно, чтобы вы дали нам обратную связь, и мы это оценим.

### **3. Ваша компания принимает настройки?**

Конечно, мы принимаем настройки. Включая различные цвета, режущие предметы и т. Д. Мы также можем пометить свой собственный лейбл и бренд компании. Если вы хотите, чтобы мы делали для вас какие-либо новые продукты, просто отправьте их нам. Будь то чертежи или образцы, у нас есть возможность производить одинаковые продукты. Мы не будем продавать эти продукты другим, только клиенты могут получить разрешение.

#### **Пожалуйста, обратите внимание:**

Для пайки используйте высокочастотную машину Silver Welded вместо Fire, время сварки составляет всего несколько секунд, в противном случае алмаз внутри сегментов, вероятно, будет поврежден высокой температурой, тогда производительность резки будет снижена!

#### **Связаться с нами:**

**Fujian Nanan *boreway* Machinery Co.,Ltd.**



№ 605 Huahui Center, Shuitou Town 362342 Quanzhou, Fujian, China



**TEL:** (+86) 595-86990206 /



**Факс:** (+86) 595-86990220



**Мобильный / WhatsApp / Wechat:** (+ 86) 18650679939



**Электронное письмо:** [boreway@boreway.com](mailto:boreway@boreway.com)



**Лион Чанг**